

PERFORMANCES

VITESSE SELON PENTE

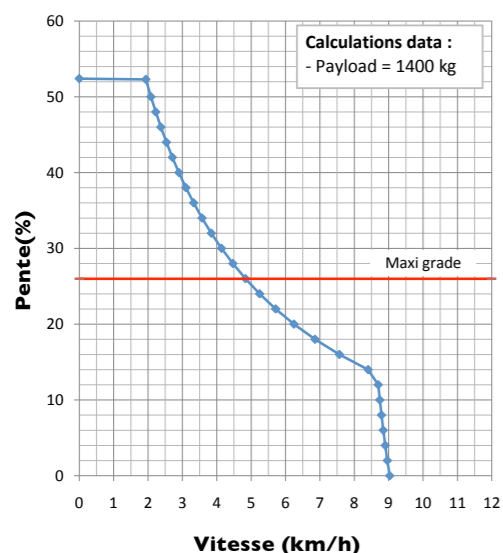

PRODUCTION en T/h

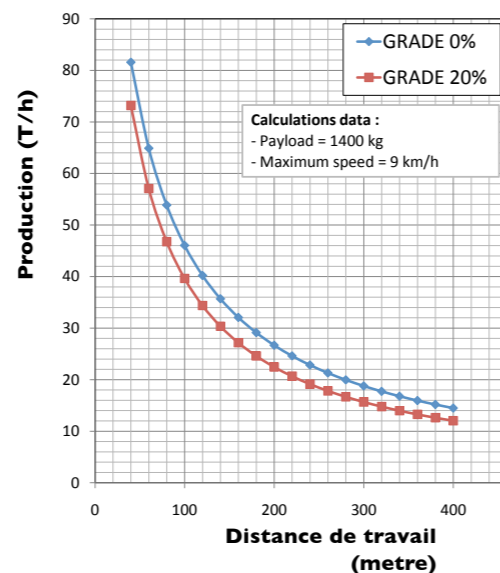

EQUIPEMENT STANDARD

- Toit de la cabine certifié ROPS/FOPS
- Transmission hydrostatique
- Joystick de direction (gauche)
- Joystick pour godet (droit) avec marche avant, arrière et position neutre intégrées.
- Siège avec accoudoir et ceinture de sécurité
- Tableau de bord avec indicateur de défaut, lumières avant et arrière et klaxon. Start/Stop moteur à clé.
- Système de graissage manuel centralisé
- Alarme audio et visuelle
- Système de préchauffage pour le démarrage à froid
- Frettes remplaçables pour articulations centrales, flèche et godet
- Protection de la tige du verin de basculement
- Dispositif de sécurité pour verrouiller l'articulation centrale
- Dispositif de sécurité pour verrouiller la flèche
- Système de test des freins
- Verrouillage des commandes godet et direction si la porte est ouverte ou si l'opérateur n'est pas assis sur le siège.
- Michelin 8,5R15 X-Mine D2

OPTIONS

- Système automatique de lubrification
- Extincteur
- Système d'extinction d'incendie (en poudre ou brouillard d'eau)
- Système de télécommande à distance
- Moteur haute altitude (Deutz)
- Direction de secours
- Godet avec lames abrasives
- Godet EOD
- Caisse de transport à intégrer au godet
- Clapets anti-chute pour vérin
- Kit de forage avec marteau hydraulique
- Michelin 8,5R15 X-Mine D2
- Freins Complémentaires de Service & Parking (Spring Applied multidisc brakes)

L150D miniLoader® TECHNICAL SPECIFICATIONS
Fr20150804

L150D miniLoader®

Specifications techniques - Moteur Diesel



Capacité 1400kg
Godet 0,6 to 0,8 m³
Largeur 1205 à 1290 mm
Moteur Diesel
Version électrique également disponible

Le miniLoader L150D est spécialement conçu pour le travail en mines souterraines à sections étroites, avec une largeur allant de 1.205 à 1.290 m et une capacité de 1.4 tonnes, le L150D est idéal pour augmenter votre productivité sans avoir à augmenter la taille de vos galeries. Sa transmission et ses composants modernes permettent une facilité de maintenance et une grande sécurité des différentes opérations. Le châssis et articulations sont conçus pour des applications difficiles, afin de permettre une durée de vie plus longue. L'opérateur est assis en position latérale afin de respecter parfaitement les exigences de la mine, avec un poste opérateur ergonomique pour offrir confort et sécurité aux utilisateurs. La version électrique du miniLoader® L150 est équipée d'un enrouleur de câble simple et robuste et d'un système de tension de câble automatique. La version électrique est silencieuse et permet de réduire considérablement la ventilation des galeries.

DIMENSIONS (Godet 0,7m³)

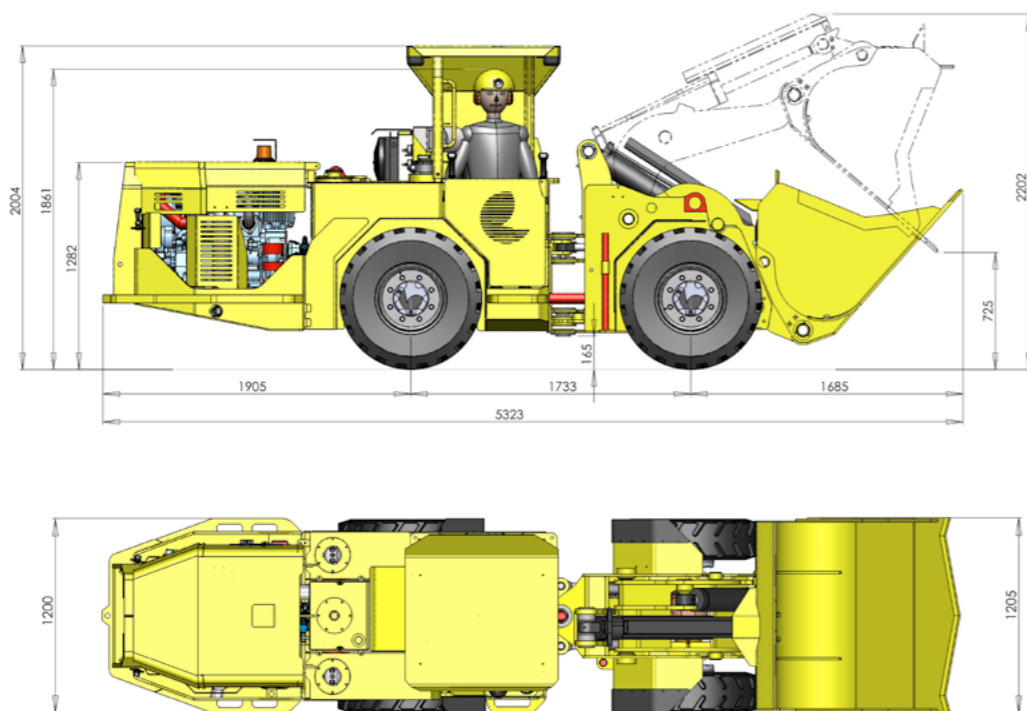

ANGLE DE BRAQUAGE

(Godet 0,7m³)

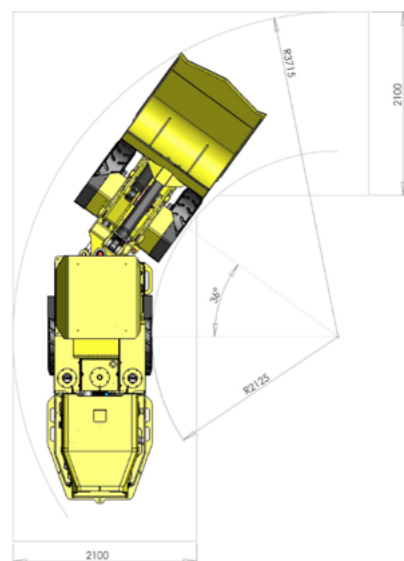

Taille de la Galerie recommandée

(Avec le toit monté)



SPECIFICATIONS

CAPACITÉS

Charge transportable 1 400 kg
 Charge Bascul. Statique 3 150 kg
 Force d'arrachement, baculement (SAE) 4 000 kg
 Force d'arrachement, au levage (SAE) 3 400 kg
 Poids à vide 4 800 kg
 À vide Avant 1 400 kg / Arrière 3 400 kg
 Chargé Avant 3 400 kg / Arrière 2 800 kg
 Volume du godet standard : 0,7m³

Densité (t/m ³)	1.7	2.0	2.3
Volume (m ³)	0.8/1.05	0.7/0.92	0.6/0.78
Largeur (mm)	1290	1205	1205

VITESSE

Vitesse de la machine chargée: de 0 à 9 km/h
 Vitesse du godet et de la flèche :
 Flèche : Montée 3,8s / Descente 3s
 Godet : Fermeture 4,4s / Ouverture 5,7s

MOTEUR DIESEL & SYSTÈME

Choix entre 3 moteurs:

DEUTZ[®]

Modèle F4L914 AirCooled – (53kW)

Options:

Modèle BF4L914 - Haute Altitude – (53kW @ 4000m ASL)

Modèle D914L4 – CE: III3A et certifié MSHA disponible – (53kW)

Echappement : pot catalytique et silencieux.

TRANSMISSION

Transmission hydrostatique entièrement réversible

Pompe: cylindrée variable 71 cm³ @ 400 Bars

Moteur: cylindrée fixe 56 cm³

PONT AVANT ET ARRIÈRE

Pont avant & arrière, Aramine A5095 Series

Avant: Pont fixe avec réducteur planétaire et différentiel équipé d'un Nospin[®]

Arrière: Oscillant, avec réducteur planétaire et différentiel standard.

OSCILLATION

Pont arrière monté sur berceau oscillant avec 12° de débattement (6 degrés de chaque côté)

SYSTÈME ELECTRIQUE : 12 V

Système électrique étanche avec faisceaux remplaçables
 Batterie: 12V 105 Ah
 Démarreur et accessoires: 12V
 Alternateur: 95 A

Eclairage: 2 avant & 2 arrière: Phare à LED 12V 17W

SYSTÈME HYDRAULIQUE

Crépine sur aspiration 100 microns
 Filtre retour 25 microns
 Fluide: Classe 68
 Pompe hydraulique à engrenage 41cc
 Commandes Direction et Godet pilotées.
 Vérins hydrauliques à double effet :

- Un (1) Stab
- Un (1) Levage
- Deux (2) Direction

FREINS

Service : Freins hydrostatique

Parking & Urgence : Freins LCB multi-disques, Spring Applied Hydraulic Release, monté sur pont arrière. Activation manuel et/ou automatique en cas de perte d'énergie (hydraulique, électrique, moteur) et quand l'opérateur quitte le siège.

PNEUS

Michelin: 8,25 R 15 X mine D2
 Montés sur jantes démontables.

CAPACITÉS DES RESERVOIRS

Carburant : 50 L (Boulonné)
 Hydraulique: 80 L (soudé au châssis)
 Hydrostatique : 70 L (soudé au châssis)
 Tous les réservoirs ont un couvercle d'accès (nettoyage facile)

COMPARTIMENT OPERATEUR

Opérateur assis en position latérale pour une meilleure visibilité dans les deux directions.
 Siège avec suspension, accoudoir et ceinture de sécurité.
 Localisation ergonomique des joysticks pour commandes Direction et Godet.
 Toit certifié ROPS/FOPS avec protection arrière.
 Porte d'entrée avec verrou de sécurité.